

Big Air G9

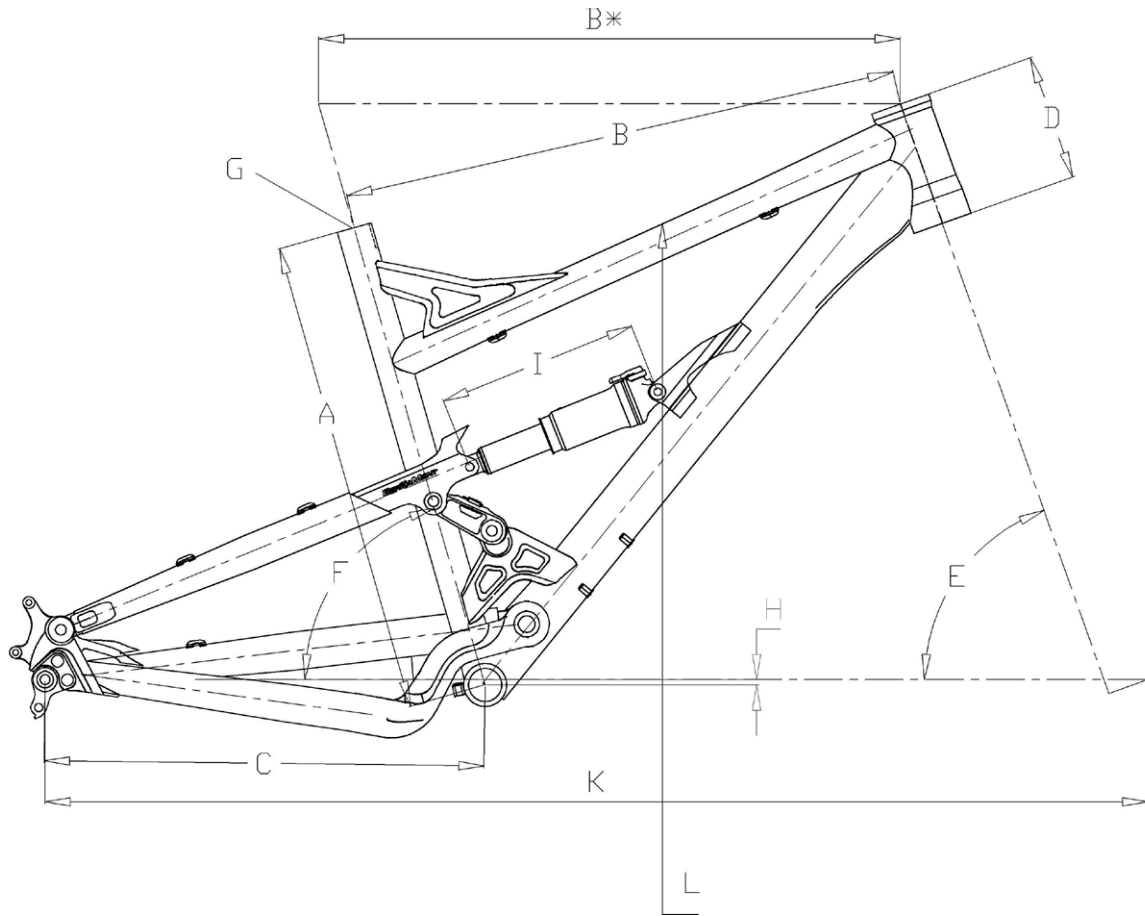

Rahmengröße		M	L
Sitzrohrlänge	A	430	470
Oberrohrlänge parallel	B	550	565
Oberrohrlänge horizontal	B*	585	600
Kettenstrebenlänge	C	440-460	440-460
Steuerrohrlänge	D	115	120
Lenkwinkel	E	66,5°-67,5°	66,5°-67,5°
Sitzwinkel	F	71°-72°	71°-72°
Sattelstütze Durchmesser	G	30,4	30,4
Tretlager Absenkung	H	+20	+20
Dämpfer Einbaumaß	I	216	216
Radstand	K	1120-1140	1140-1160
Überstandshöhe	L	760	788
Gabeleinbauhöhe		574	574
Federweg bis zu: v / h		180/180	180/180
Reifenfreiheit hinten		72	72
Achseinbaubreite hinten		150	150
Durchmesser Hinterachse		12	12
max. Bremsscheibendurchmesser hinten		203	203